



Nussbaum

NUSSBAUM PARKING

QUADROPARKER N4903

Решение для наружной парковки в 3 уровня



КРАТКОЕ ОПИСАНИЕ:

НЕЗАВИСИМАЯ ПАРКОВКА НА 3-Х УРОВНЯХ
СНИЗУ: НЕСУЩИЕ СТОЙКИ ПО УГЛАМ. СВЕРХУ: БЕЗ СТОЕК
ИНДИВИДУАЛЬНЫЕ ВОЗМОЖНОСТИ ДИЗАЙНА ВЕРХНЕЙ
ЧАСТИ ВАРИАНТЫ ПОКРЫТИЯ ВЕРХНЕЙ ПЛАТФОРМЫ
ОДИНОЧНАЯ (НА 3 А/М) ИЛИ СДВОЕННАЯ (НА 6 А/М)
СИСТЕМЫ НАГРУЗКА НА ПЛАТФОРМУ: 2.000 КГ (СТАНДАРТ)
ДО 2.600 КГ (ОПЦИОНАЛЬНО)

ОБЛАСТЬ ПРИМЕНЕНИЯ:

ДЛЯ МОНТАЖА СНАРУЖИ С ПРИЯМКОМ
МАЛОЭТАЖНОЕ СТРОИТЕЛЬСТВО
ГОСТИНИЦЫ
ОФИСНЫЕ ЗДАНИЯ
ЖИЛЫЕ ДОМА
БИЗНЕС-ЦЕНТРЫ ДЛЯ СОТРУДНИКОВ
ПОСТОЯННЫЙ КРУГ ПОЛЬЗОВАТЕЛЕЙ

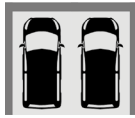
E-система
на 3 а/мD-система
на 6 а/м

Рекомендация

Общая высота а/м, включая рейлинги и антенны не должна превышать размеров, указанных в таблице ниже. Автомобили в стандартном исполнении не имеют спортивного оснащения (спойлеры и т.д.).

Plattformen sind waagrecht befahrbar.

Gleichbleibender, eingewiesener Nutzerkreis.

Alle Maße in cm.

Bei Zwischenwänden:
Wanddurchbruch 10x10 cm
(Höhe: +/- 0 m) für Elektro- & Hydraulikleitungen

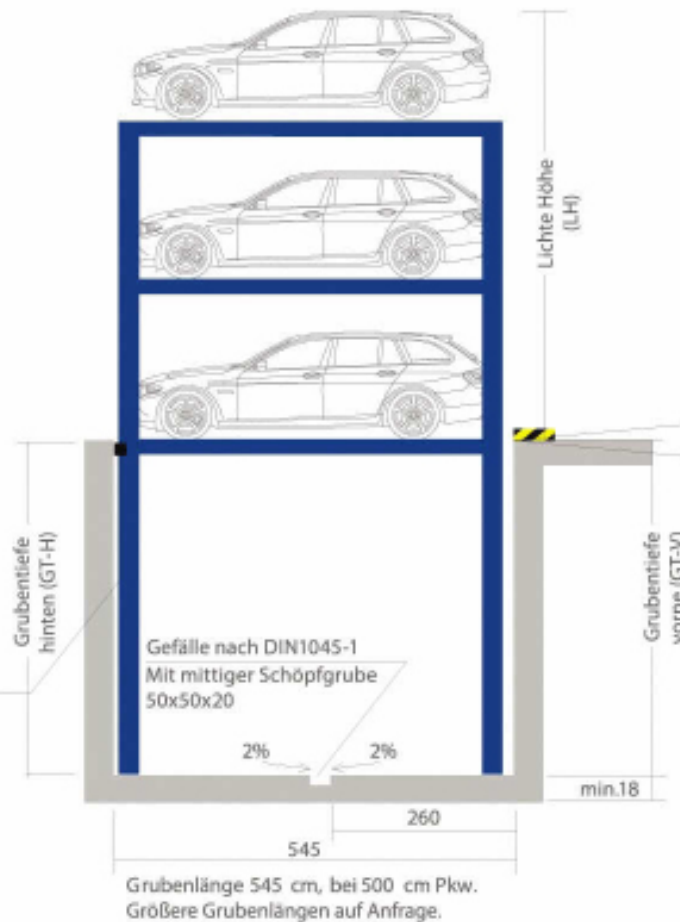

Untere Ebene:
Systemstützen im Eckbereichen für maximalen Komfort beim Ein- und Aussteigen.

Obere Ebene ohne Systemsäulen.

max. 5% Gefälle,
max. 10% Steigung.



An der Grubenkante ist eine gelb-schwarze Markierung, 10 cm breit, nach ISO 3864 bauseits anzubringen.

Нагрузка на платформу до 2 000 кг, нагрузка на колесо до 500 кг. N4602-E: опционально до 2 600 кг при нагрузке на колесо до 650 кг.

Глубина приемка спереди / сзади (E-система)	Глубина приемка спереди / сзади (D-система)	Для E- и D-систем действительно			
		Свободная высота (LH)	Высота а/м снизу	Высота а/м в центре	Высота а/м сверху
350 / 350	370 / 370	от 495	150	150	от 155
370 / 370	390 / 390	от 515	160	160	от 155
390 / 390	410 / 410	от 535	170	170	от 155
410 / 410	430 / 430	от 555	180	180	от 155
430 / 430	450 / 450	от 575	190	190	от 155
450 / 450	470 / 470	от 595	200	200	от 155

Характеристики а/м: стандартный легковой а/м

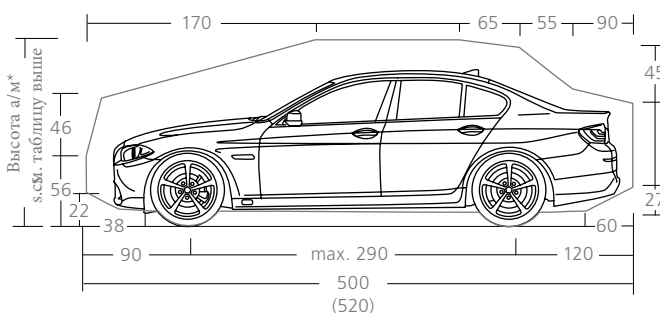

Характеристики а/м: стандартный а/м типа "универсал"

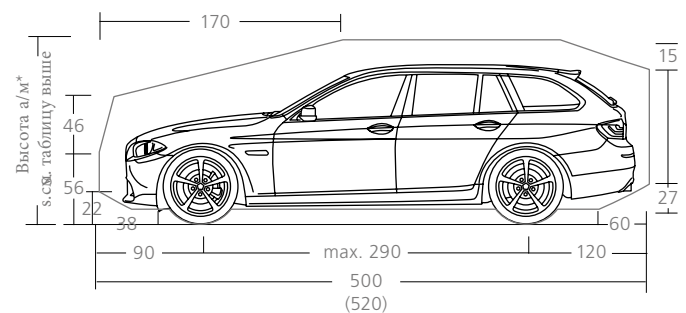

Монтаж электрики и нагрузки на фундамент

Сфера ответственности фирмы NUSSBAUM

Поз.	Кол-во	Описание
1	1х (для E-систем)	Гидравлический агрегат с двигателем переменного тока 230/400В, 50Гц, 6кВт (2х 3,0кВт)
или	1х (для D-систем)	Гидравлический агрегат с двигателем переменного тока 230/400В, 50Гц, 8,8кВт (4х 3,0кВт)
2	1х	Управляющая линия 4 х 1,0 ² (управление с помощью переключателя ключа)
3	1х	Управляющая линия 7х 1,0 ² (с запираемым переключателем ключа)
4	1х	Пульт управления
5	1х	Кабель питания 5х6,0 мм ²

Позиции 1-5 находятся в сфере ответственности фирмы NUSSBAUM, если другое не указано в запросе, предложении или иных соглашениях.

Схема монтажа

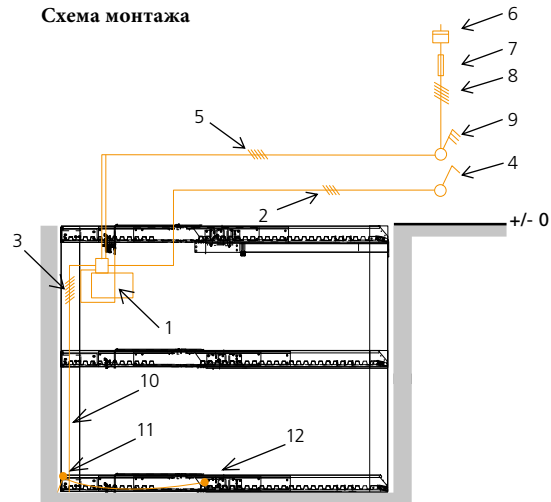

Сфера ответственности Заказчика

Поз.	Кол-во	Описание	Расположение	Повторяемость
6	1х	Электросчетчик	на входе питания	
7	1х	Предохранительный автомат 3 х 16 А в соответствии с DIN VDE 0100 часть 430	на входе питания	1х агрегат
8	1х	Кабель 5х(, мм ² (3 РН + N + РЕ) с маркированными проводами + земля	до гл. выключателя	1х агрегат
9	1х	Устройство отключения сети (главный выключатель)	около агрегата	1х агрегат
10	1х	Труба d40 с "кондуктором" к агрегату и пульту управления	согласно проекту	1х агрегат
11	1х	Заземление фундамента	на полу в углу приямка	1х приямок
12	1х	Выравнивание потенциала по DIN EN 60204 от заземления фундамента к системе	на полу приямка	1х система

НАГРУЗКИ НА ФУНДАМЕНТ И СТРОИТЕЛЬНАЯ КОНСТРУКЦИЯ

Фундамент и стены приямка конструируются таким образом, чтобы принять на себя нагрузки от системы в соответствии с нижеприведенной схемой. Все нагрузки передаются на пол через опоры стоек площадью 150 см². Опорные плиты парковочной системы крепятся усиленными анкерами, глубина отверстий около 14 см. Опционально крепление парковочной системы может осуществляться с z.помощью химических анкеров, например, при высоких грунтовых водах, водопроницаемом бетоне или повышенной защите от шума. Решение по методу крепления принимает Заказчик, химические анкера могут быть включены в объем поставки опционально по предварительному запросу.

Фундамент, стены и потолки должны быть завершены до начала монтажа, иметь стабильные размеры, быть сухими и чистыми. Пол и стены ниже уровня въезда выполняются из армированного бетона марки C25/30 или выше.

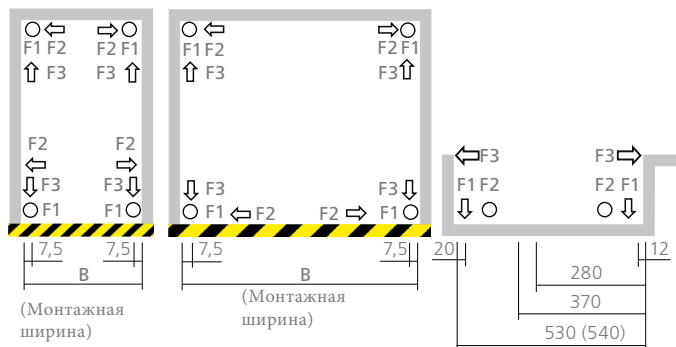

Нагрузки F	Одиночная система 2.000 кг	Сдвоенная система 2.000 кг	Одиночная система 2.600 кг	Сдвоенная система 2.600 кг
F1	23 kN	40 kN	30 kN	55 kN
F2	10 kN	10 kN	12 kN	12 kN
F3	+/-1 kN	+/-1 kN	+/-1 kN	+/-1 kN

Все размеры в см и являются минимальными. Допуски необходимо добавлять, см. страницу „Размеры ширины для подземных гаражей“.

Размеры по ширине

Все размеры в см и являются минимальными. Рекомендации по проектированию и строительству: Основные правила кладки и и исполнения бетонных работ соответствуют VOB/C (DIN 18330 bzw. DIN 18331) или региональным стандартам. При исполнении этих стандартов нормы допусков соответствуют DIN 18202. Там определены допустимые отклонения в ту или другую сторону от номинальных размеров. Соответственно номинальные размеры должны быть завышены, чтобы при допустимом отклонении в меньшую сторону строительная часть соответствовала габаритам парковочной системы.

Промежуточные стены

Одиночная система на 3 а/м



Двойная система на 6 а/м

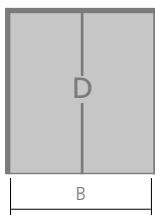

Двойная + одиночная системы на 9 а/м

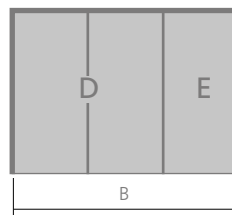

↑ Ширина проезда в соответствии с региональными правилами

Ширина платформы	Монтажная ширина В	Ширина платформ	Монтажная ширина В	Ширина платформ	Монтажная ширина В
230	265	460	500	460+230	765
		470	510	•	
240	275	480	520	480+240	795
		490	530	•	
250	285	500	540	500+250	825
260	295				

Агрегат монтируется непосредственно на системе и перемещается вместе с ней

Информация по основанию приемка

Пол приемка должен быть подготовлен в соответствии с прилагаемым рисунком. В четырех углах, где расположены подъемные цилиндры, поверхности 50x50 см выполняются строго горизонтально.

В центре организован отстойник, связанный с дренажной системой, или в котором установлен насос, откачивающий накопленную воду, которая может капать с машины или через боковые швы, откачка производится через трубу (шланг) наружу. При этом должны соблюдаться местные правила охраны водных объектов.

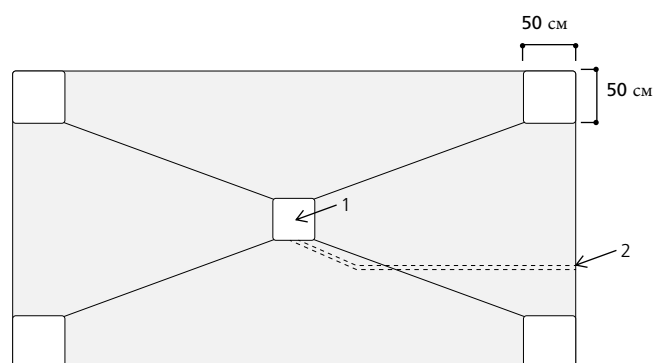

1. Приемок с насосом, уклон прилегающих поверхностей к центру: около 2%.
2. Дренажная труба для подключения к существующим дренажам.

Доступ к системе в аварийной ситуации для целей обслуживания может быть получен путём откручивания верхней панели платформы опущенной в базовое положение.

Если верхняя платформа вместо трапециевидных листов облицована другими материалами, то для возможностей ревизии сбоку располагается шахта, которая обеспечивает доступ к системе.

Толщина стенок приемка задается в зависимости от внешних нагрузок, и должна быть рассчитана в каждом конкретном случае.

Стандартное исполнение – входит в объем поставки

КОМПОНЕНТЫ

Одиночная система: состоит из 3-х отдельных платформ, 4-х телескопических стоек с гидравлическими цилиндрами, гидравлических блока и трубок и/или:

Сдвоенная система: состоит из 3-х сдвоенных платформ, 4-х телескопических стоек с гидравлическими цилиндрами, гидравлических блока и трубок

ПОВЕРХНОСТЬ ПЛАТФОРМ

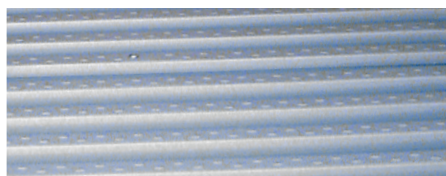

Платформы с боковыми стенками и покрытием с трапецевидным профилем.

ГАБАРИТЫ СИСТЕМЫ

Длина платформы: 500 см
 Ширина платформы: 230 см
 Высота парковочного места: от 150 см
 Глубина приямка: от 350 см (E-системы), 370 см (D-системы)
 Грузоподъемность 2.000 кг

ДОКУМЕНТАЦИЯ

Краткая инструкция по эксплуатации (крепится около пульта управления), документация (книга испытаний с инструкцией).

МОНТАЖ ЭЛЕКТРИКИ

Объем работ и разрезы представлены в соответствующей таблице настоящего проспекта

КЛЮЧ-ПЕРЕКЛЮЧАТЕЛЬ С БЛОКИРОВКОЙ



Пульт управления, состоящий из запирающегося ключа (ключ возможно вытащить только при опущенной платформе) с кнопкой аварийной остановки. Подъем и опускание с помощью соответствующей клавиши.

ГИДРАВЛИЧЕСКИЙ АГРЕГАТ

Агрегат привода „Silencio“ (N4903-E)



с гидравлическими трубопроводами и электропроводкой к главному переключателю. (Погруженный в масло агрегат бесшумен благодаря комбинации мотор-насос, что обеспечивает поглощение звука маслом).

Габариты агрегата, включая шкаф подключения: 115 x 25 x 75 см.

Агрегат перемещается вместе с системой. Каждая система имеет свой агрегат. Агрегат монтируется на нижней платформе, слева.

Рекомендация:

Мы рекомендуем регулярное обслуживание, уход и очистку. Воспользуйтесь услугами сервисной службы NUSSBAUM.

ЗАЩИТА ОТ КОРРОЗИИ

C3-Line

Для регионов со снегом и со средним уровнем влажности (стандартно для Германии).

C2-Line

Только для регионов без снега и низким уровнем влажности.

Система измерения хода для D - систем

Система измерения хода в качестве контроля синхронизации для 4-х цилиндров Quadroparker N4903-D.

ОБОРУДОВАНИЕ БЕЗОПАСНОСТИ

- Ведущий и ведомый цилиндры для улучшения синхронизации при неравномерном распределении нагрузки.
- Оборудование предотвращения опускания при обрыве трубопровода.
- Крепление парковочной системы и агрегата усиленными анкерами, электропроводки забивными дюбелями.
- Перила на платформе, где это необходимо, чтобы избежать риска падения.

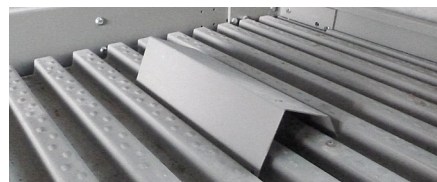

- Направляющие для позиционирования a/m и защита от перекатывания.

Рекомендации:

Барьеры для исключения попадания частей тела в движущиеся механизмы изготавливаются Заказчиком.

СПЕЦИАЛЬНЫЕ ОПЦИИ

ПРЕДОСТАВЛЯЮТСЯ ПОД ЗАКАЗ - ПРИМЕРЫ

ГАБАРИТЫ СИСТЕМЫ

Длина парковочного места: 510 - 540 см
 Ширина парковочного места: 240 - 250 см
 (E-системы до 260 см)
 Высота парковочного места: 155 - 200 см
 Глубина приемка: от 370 до 470 см.

Крепление парковочной системы с помощью химических анкеров при повышенных требованиях к фундаменту и шумоизоляции.

ВЕС АВТОМОБИЛЯ

Повышенная грузоподъемность:
 до 2.300 кг или до 2.600 кг.

ВСЕПОГОДНЫЙ КОЖУХ СО СТОЙКОЙ



Опция для пульта управления включает в себя:

- Всепогодный кожух для пульта управления.
- Стойка для пульта управления.

ПЕРЕДВИЖНОЕ ОГРАЖДЕНИЕ

Комплект оборудования с проволочной сеткой. Альтернативно могут быть пластиковые листы в качестве ограждения.

ПОВЕРХНОСТЬ ПЛАТФОРМЫ



Верхние платформы покрыты алюминиевым тисненым листом с направляющими для позиционирования автомобиля.

ОФОРМЛЕНИЕ ВЕРХНИХ ПЛАТФОРМ

Возможное желаемое покрытие для верхней платформы может поставляться в качестве опции, смотрите на следующей странице. Подробности по запросу.

ПРОХОДЫ

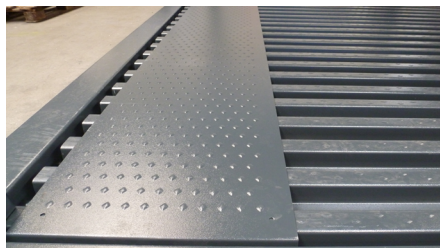

Проходы на стандартное исполнение платформы

Проходы для удобства ходьбы по трапецевидному профилю. Располагается по левой стороне платформы. Оцинкованная панель 1,5 мм, тисненная поверхность, крепится непосредственно на трапецевидный профиль.

НАВЕС ДЛЯ АВТОМОБИЛЯ

Перемещаемый навес может поставляться в качестве опции, смотрите на следующей странице. Подробности по запросу.

Рекомендации

Мы рекомендуем регулярное обслуживание, уход и очистку системы. Используйте сертифицированных специалистов сервисной службы NUSSBAUM.

ЗАЩИТА ОТ КОРРОЗИИ

S4-Line: Платформы имеют двухстороннее порошковое покрытие для регионов с повышенным уровнем влажности.

ГИДРАВЛИКА

- HVLР 32-330 гидравлическое масло для экстремальных температурных колебаний.
- Обогреваемый гидравлический агрегат

ДОПОЛНИТЕЛЬНАЯ ШУМОИЗОЛЯЦИЯ



Шумоизоляционный кожух для агрегата

Пакет звукоизоляции

Для агрегата, с целью снижения звуковых колебаний.

Пакет шумоизоляции

Меры по снижению передачи шума от парковочной системы на здание.

Рекомендации

- Для выполнения требований DIN 4109/A1 таблица 4 по допустимому уровню звукового давления в помещениях, требующих защиты от шума бытовых установок, строительные компоненты гаражного помещения должны обеспечивать звуковую нагрузку не более 57 dB.

РЕКОМЕНДАЦИИ

При рамной конструкции теряется высота
нижнего парковочного места

ОПЦИОНАЛЬНЫЕ ВАРИАНТЫ ОФОРМЛЕНИЯ

Подходящие решения для любых ситуаций. Обращайтесь к нам!

НАВЕС - КРЫША, КОТОРАЯ ПЕРЕМЕЩАЕТСЯ ВМЕСТЕ С СИСТЕМОЙ

Перемещающийся навес обеспечивает не только высокую защиту от атмосферных воздействий, но также является приятной для глаз. Деревянная крыша устанавливается на платформах системы.



Парковочная система с перемещающимся навесом. Вид спереди.



Парковочная система с перемещающимся навесом. Вид сбоку.

ПОКРЫТИЕ ВЕРХНЕЙ ПЛАТФОРМЫ - ДИЗАЙНЕРСКОЕ РЕШЕНИЕ

Установка специальные покрытия на верхней платформе возможно только после подтверждения. Эти покрытия могут быть выбраны из различных материалов и конструкций, так, чтобы они вписывались в окружающую среду.



Гравийное покрытие



Гравийное покрытие с растениями



Резиновое покрытие "под плитку" (толщина 3 см)



Покрытие из искусственного камня (толщиной 3 см)



Покрытие из дерева



Газон

СФЕРЫ ОТВЕТСТВЕННОСТИ ЗАКАЗЧИКА И РЕКОМЕНДАЦИИ ПО ПРОЕКТИРОВАНИЮ

Пожалуйста учитывайте при проектировании!

СФЕРЫ ОТВЕТСТВЕННОСТИ ЗАКАЗЧИКА

Ограждение

Ограждения в соответствии с DIN EN ISO 13857 устанавливаются Заказчиком.

Нуммерация парковочных мест

Для упорядочивания парковочных мест Рекомендуется нанести четкую нуммерацию на каждое парковочное место.

Мероприятия по защите от шума

Заказчик выполняет комплекс мероприятий по защите от шума в соответствии с нормами DIN 4109 или в соответствии с региональными требованиями.

Освещение

Выполняется освещение парковочных мест и помещений в соответствии с DIN 67528 или в соответствии с местными требованиями.

Прямо́к-Фундамент

Заказчик выполняет прямо́к и фундамент в соответствии с чертежами производителя.

Монтаж электрики

Заказчик устанавливает отключающий рубильник за пределами места для установки системы до начала ее монтажа. Заказчик также обеспечивает соответствующую электрическую мощность в соответствии с техническим заданием производителя.

Подготовка к монтажу

Заказчик выполняет подготовительные работы перед монтажом в соответствии с документацией производителя.

Дренаж

Заказчик выполняет дренажный канал 10x10 см с дренажным приемком 50x50x20 см в соответствии с документацией производителя для удаления стекающей с а/м воды.

Противопожарная защита

Заказчик выполняет комплекс мероприятий, связанных пожарной безопасностью на объекте в соответствии с требованиями региональных пожарных органов.

Маркировка

Заказчик наносит желто-черную маркировку шириной 10 см по краю прямо́ка в соответствии с ISO 3864.

Проходы в стене

Заказчик выполняет проходы в стенах 10x10 см для прокладки кабелей и гидравлических шлангов в соответствии с документацией производителя.

Разрешение на строительство Заказчик

получает в соответствующих государственных органах разрешения на строительство и установку парковочных систем.

Пульт управления

Заказчик подготавливает плоскую площадку (Д x Ш) 50x20 см в непосредственной близости от парковочной системы, но за пределами зоны движения для установки пульта управления.

РЕКОМЕНДАЦИИ ПО ПРОЕКТИРОВАНИЮ

Ширина парковочных мест и проезды

При проектировании мест для парковки и размеров проездов должны соблюдаться региональные требования для строительства парковок. Для Германии строительство парковок определяет Законодательством субъекта федерации. Для большего комфорта при парковке рекомендуется планировать парковочное место шириной 250 см.

Круг пользователей

Данная парковочная система предназначена для определенного постоянного круга пользователей.

Обслуживание и уход

Рекомендуется своевременное заключение договора на техническое обслуживание. Рекомендуется регулярное обслуживание, уход и уборка парковочной системы.

Сертификация в ЕЭС

Наши парковочные системы соответствуют требованиям машиностроения ЕЭС и сертифицированы в соответствии с DIN EN 14010.

Изменения

Возможны технические изменения от Nussbaum Parking GmbH